



ONETRACK

A.A.G. STUCCHI s.r.l. u.s.
V. IV Novembre 30/32 23854
Olginate (LC) Italy
Tel. +39 0341 653111
Fax +39 0341 653250
www.aagstucchi.it
info@aagstucchi.it



Read all of these installation instructions before installing the track system. Save the instructions and refer to them when additions or changes in the track configuration are made.

INSTALLATION INSTRUCTIONS TRACK SERIES 9000

IMPORTANT SAFETY INSTRUCTIONS

When installing or using this track system, basic safety precautions should always be followed, including the following:

1. Read all instructions.
2. Do not install this track in damp or wet locations.
3. (Unless provision for field cutting) Do not cut any track section.
4. Do not install any part of a track system less than 5 ft above the floor.
5. Do not install any fixture assembly closer than 6 in from any curtain or similar combustible material.
6. Disconnect electrical power before adding to or changing the configuration of the track.
7. Do not attempt to energize anything other than lighting track fixtures on the track. To reduce the risk of fire and electrical shock, do not attempt to connect power tools, extension cords, appliances, and the like to the track.
8. (For track lighting systems other than 120 V, two-wire) Do Not connect the track to more than one branch circuit unless the track is constructed so that it can be used with more than one branch circuit. Check with a qualified electrician. Although the track lighting system may seem to operate acceptably, a dangerous overload of the neutral may occur and result in a risk of fire.
9. The track system is not intended for use with a power supply cord or convenience receptacle adapter
10. For recessed version please use drywall thickness: 1/4"; 5/16"; 3/8"; 1/2"; 5/8"

Veillez lire toutes ces instructions d'installation avant d'installer le système de rail. Veuillez conserver les instructions et les consulter à chaque fois que des ajouts ou des modifications sont effectués sur la configuration du rail.

INSTRUCTIONS D'INSTALLATION RAIL SÉRIE 9000

CONSIGNES DE SÉCURITÉ IMPORTANTES

Lors de l'installation ou de l'utilisation de ce système de rail, des précautions de sécurité de base doivent toujours être respectées, notamment les suivantes :

1. Veuillez lire toutes les instructions.
2. N'installez pas le rail dans des lieux humides ou mouillés.
3. (Sauf en cas de disposition spéciale permettant la découpe sur site) Ne coupez aucun tronçon du rail.
4. N'installez aucune partie du système de rail à moins de 5 pieds du sol.
5. N'installez aucun dispositif de fixation à moins de 6 pouces des rideaux ou de tout autre matériau inflammable similaire.
6. Déconnectez l'alimentation électrique avant d'ajouter des éléments ou de modifier la configuration du rail.
7. N'essayez pas d'alimenter autre chose que des accessoires pour rails d'éclairage sur le rail. Afin de réduire le risque d'incendie et d'électrocution, n'essayez pas de connecter des outils électriques, des rallonges, des appareils et autres composants similaires au rail.
8. (Pour les systèmes d'éclairage sur rail autres que 120 V, à deux fils) Ne raccordez pas le rail à plus d'un circuit de dérivation à moins que le rail ait été fabriqué de manière à pouvoir être utilisé avec plus d'un circuit de dérivation. Veuillez consulter un électricien qualifié. Bien que le système d'éclairage sur rail puisse sembler fonctionner correctement, une surcharge dangereuse du neutre pourrait se produire et entraîner un risque d'incendie.
9. Le système de rail n'est pas conçu pour être utilisé avec un cordon d'alimentation électrique ou un adaptateur pour prise de courant
10. Pour la version encastrée, veuillez utiliser une cloison sèche présentant l'une des épaisseurs suivantes : 1/4"; 5/16"; 3/8"; 1/2"; 5/8"

Leer todas estas instrucciones de instalación antes de instalar el sistema de guía. Guardar las instrucciones y consultarlas cada vez que se realicen cambios en la configuración de la guía.

INSTRUCCIONES DE INSTALACIÓN DE LA SERIE 9000

INSTRUCCIONES DE SEGURIDAD IMPORTANTES

Al instalar y utilizar este sistema de guía se deberían respetar las siguientes instrucciones de seguridad:

1. Leer todas las instrucciones.
2. No instalar esta guía en lugares húmedos o mojados.
3. (Salvo en caso de disposición de corte de campo) No cortar ninguna sección de la guía.
4. No instalar ninguna parte del sistema de guía a menos de 5 pies del pavimento.
5. No instalar ningún artefacto a menos de 6 pies de cualquier cortina o material combustible similar.
6. Desconectar la alimentación eléctrica antes de añadir algo o cambiar la configuración de la guía.
7. No intentar alimentar nada que no sean los artefactos instalados en la guía de iluminación. Para limitar el riesgo de incendio y descarga eléctrica, no intentar conectar en la guía elementos de alimentación, cables prolongadores, dispositivos, etc.
8. (Para los sistemas de iluminación en guía que no sean 120 V, de dos cables) No conectar la guía a más de un circuito, a no ser que la guía esté construida para ser utilizada con más de un circuito. Controlar esto con un electricista cualificado. Aunque el sistema de iluminación parezca funcionar correctamente, podría producirse una sobrecarga peligrosa del neutro y originarse un incendio.
9. El sistema en guía no está diseñado para el uso con un cable de alimentación de potencia o un adaptador.
10. Para la versión empotrada utilizar un grosor de cartón yeso de: 1/4"; 5/16"; 3/8"; 1/2"; 5/8"

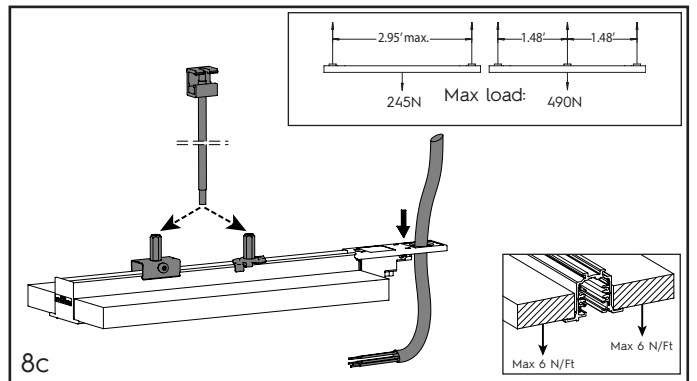
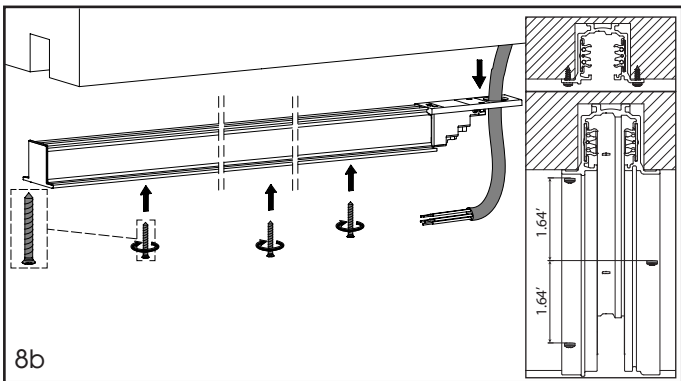
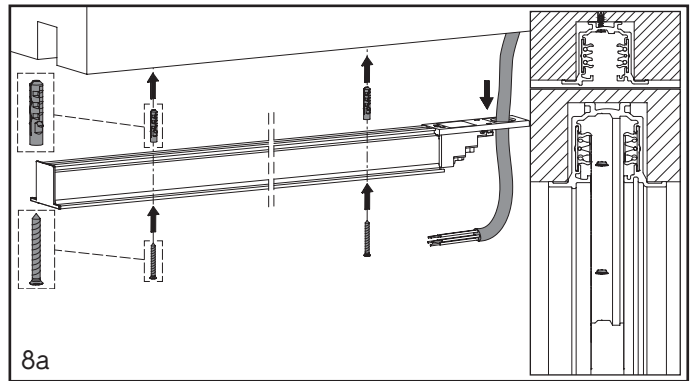
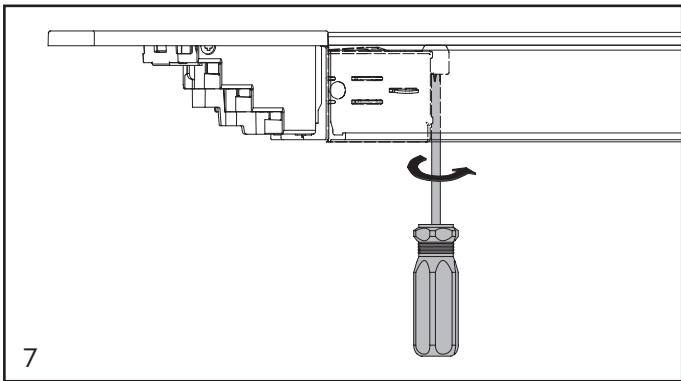
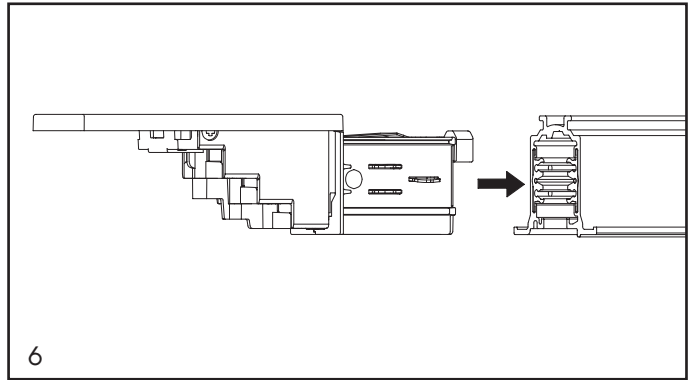
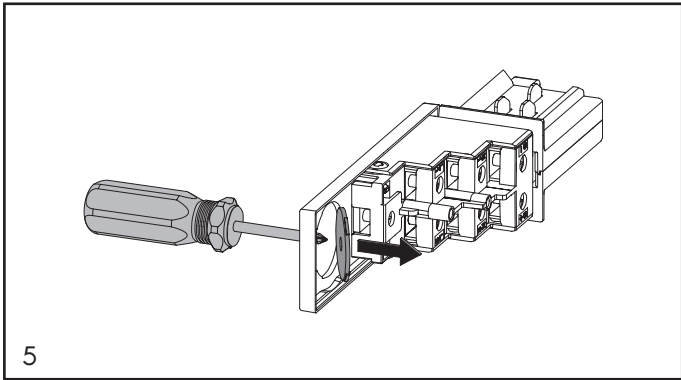
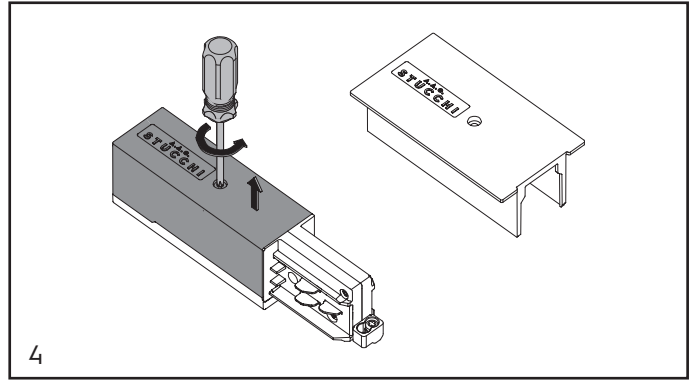
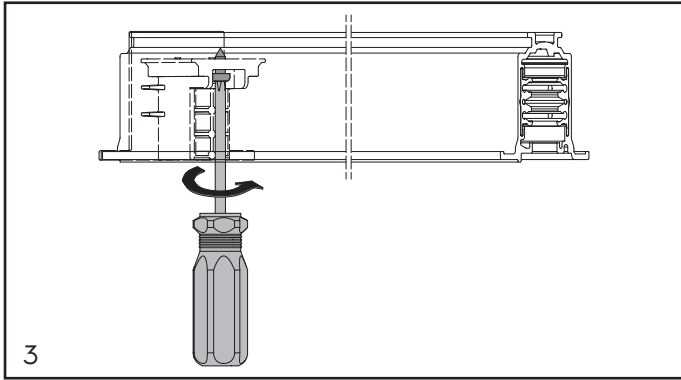
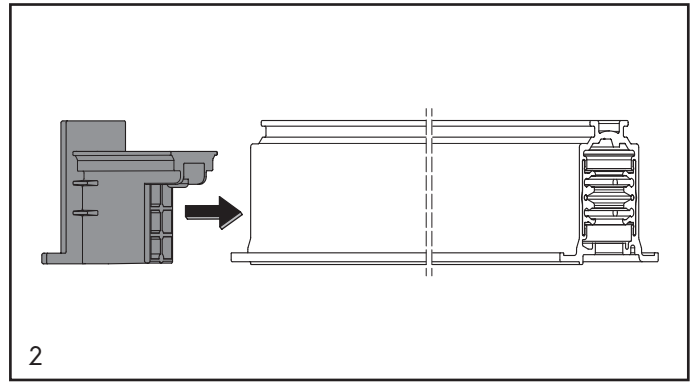
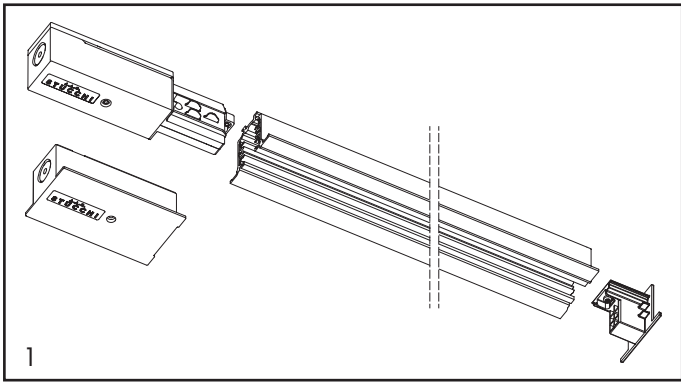

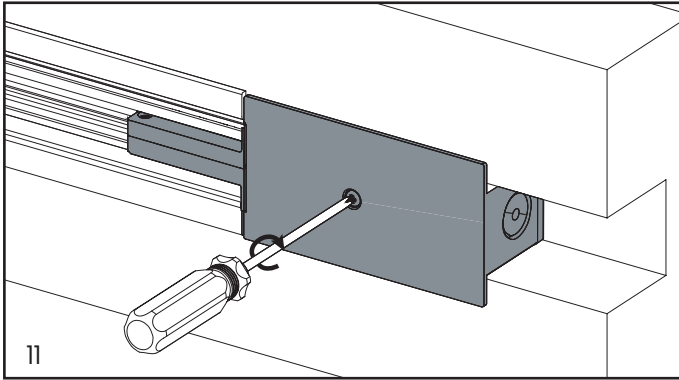
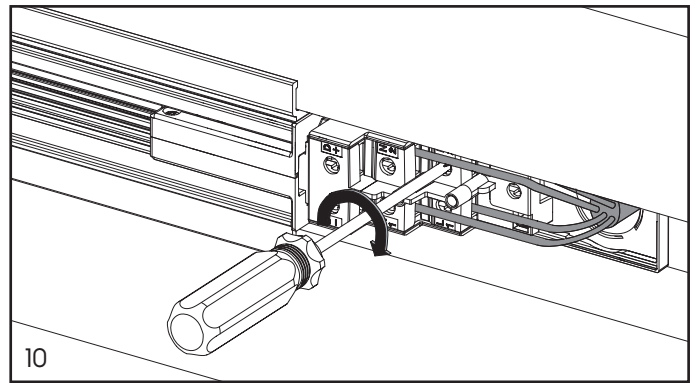
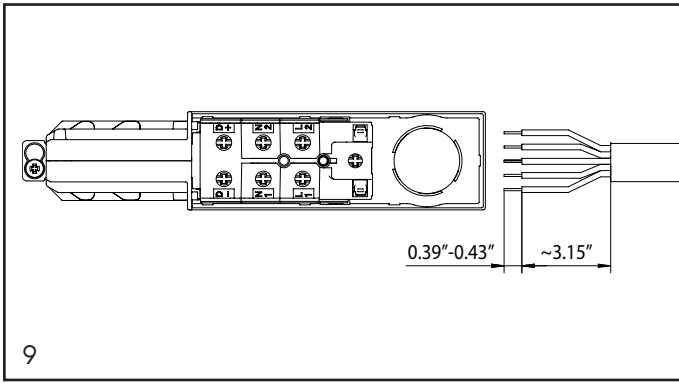

UK Authorised Rep.
Eurolink (Europe) Ltd
Milestone Hse
Longcot Rd
Shrivenham SN6 8TY



MADE IN ITALY



DIRECTIVE 2012/19/UE (Waste Electrical and Electronic Equipment - WEEE) The product at the end of life must be disposed of and recycled in a designated collection point, cannot be treated as household waste. Details on the collection points available c/c local government office or the product retailer.



DIRECTIVE 2012/19/UE (Déchets d'équipements électriques et électroniques - DEEE) Le produit en fin de vie doit être éliminé et recyclé dans des centres de collecte prévus à cet effet et ne peut pas être jeté avec les ordures ménagères. Vous trouverez des détails sur les centres de collecte disponibles auprès des autorités locales ou du revendeur du produit.



DIRETTIVA 2012/19/UE (Residuos de aparatos eléctricos y electrónicos - RAEE) Al final de su vida útil, el aparato se debe eliminar y reciclar en centros de recogida especiales, no se puede eliminar junto con los desechos domésticos. Solicitar los datos de los centros de recogida en la oficina gubernamental local competente o en la tienda donde se ha adquirido el producto.